

VANNEAUTOMAATTIPÄÄT OMS

TR1400, TR1400HD, TR1800C TR2000

Automaattipää raskaaseen käyttöön.

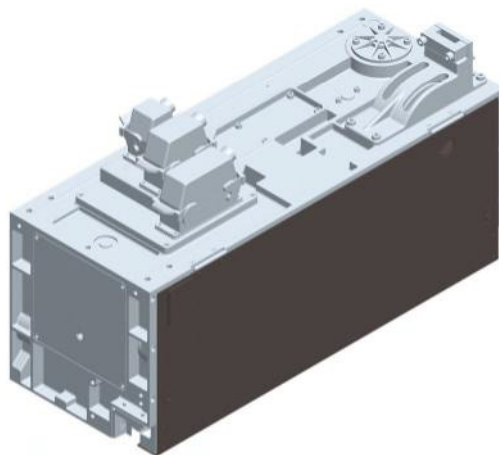

Automaattipään moottori pyörii vain yhteen suuntaan, mikä vähentää kulumista, koska moottorissa ja akselistossa ei ole edestakaista liikettä. Koneen komponentit ovat huoltoystävällisiä. Koneen osat saa irti rungosta muutamia ruuvia irrottamalla (puhdistettaviksi tai korjattaviksi pöydällä). Automaattipäässä voidaan käyttää erikokoisia polyesterivanteita vaihtamatta osia – tarvitaan vain pieni säätö.

EDUT:

- Erittäin toimintavarma ja nopea huoltaa
- Toimii sileällä ja kuvioidulla vanteella
- Ei jätä vanteen häntää liitoksen jälkeen – häntä voi olla 2-5 % vanteenkokonaiskulutuksesta.
- Moduulirakenne



TELPAK

TEKNISET TIEDOT

Tekniset tiedot	TR2000	TR1800	TR1400/TR1400HD
Vannelaatu	PET-vanne (voflattu tai sileä)	PET-vanne (voflattu tai sileä)	PET & PP-vanne (voflattu tai sileä)
Vannemitat:			
Leveys	12 - 19 mm	12 - 19 mm	8 - 16 mm
Paksuus	0,6 - 1,3 mm	0,6 - 1,0 mm	0,5 - 1,0 mm
Kiristysvoima	Max 7000 N	Max 4500 N	Max 2300 N
Vanteenliitostapa	lämpöhitsaus	lämpöhitsaus	lämpöhitsaus
Liitoskestävyys	75 %	75 %	75 %
Liitosaika	1-3 s	1-3 s	1-3 s
Jännite	400 V 50 Hz	400 V 50 Hz	400 V 50 Hz
Paino	90 kg	90 kg	83 kg

AUTOMAATTIPÄIDEN MODUULI RAKENNE

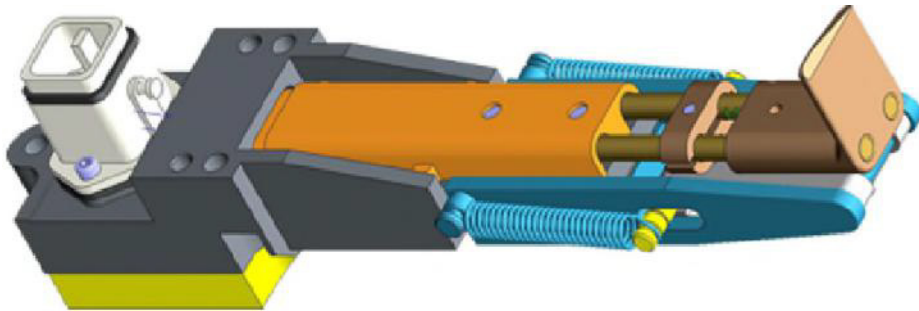

Hitsauskolvinvaihto – Koko yksikkö nopeasti irti ja toinen kiinni.

